

## Parts List

# CLIK EVO

### Carbon Rods:

diam. 0.8mm - 6x 50cm - see schedule

diam. 1mm - 2x 16cm - aileron pushrods  
4x 25cm - wing spars (brace struts)

diam. 1.5mm - 2x 1.5cm - wheel axes  
1x 3cm - strut anchor support  
2x 20cm - landing gear legs

3 x 0.5mm - 1x 10cm - elevator reinforcement  
1x 66cm - wing leading edge reinforcement

### Listo of 0.8mm carbon parts

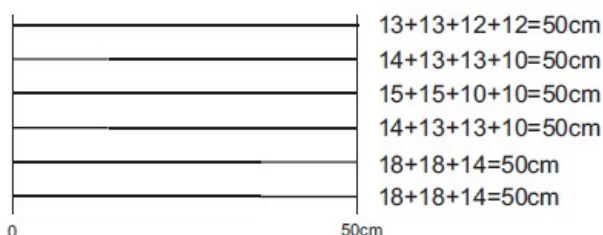

### Fuselage bracing (L+R, front to back):

1. 12cm
2. 13cm
3. 13cm
4. 13cm
5. 15cm (fuselage - hor. stabilizer)
6. 18cm (hor. stabilizer - fuselage)
7. 18cm (hor. stabilizer - vertical stabilizer)

### Wing airbrake holders (P+L):

- inner: 2x 14cm  
outer: 2x 10cm

### Plywood frame - small parts:

1. firewall
2. aileron control horns
3. elevator, rudder control horns
4. strut anchor ("butterfly")
5. aileron servo arm extension
6. landing gear fuselage support
7. gear leg - wheel axle joints
8. wheel pants holders

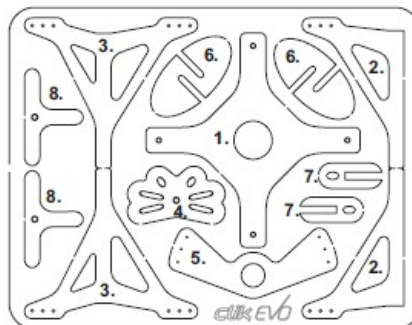

### Plastic bag contents:

- 2x landing gear wheels
- 2.5m kevlar line for "pull - pull" control
- 4x plastic screw M2 to hold and tighten the kevlar line
- 1x plywood frame
- 2x adjustable clamp
- 2x quicklock (adjustable clamp fastener)
- 2x carbon 1.5x15mm - wheel axle
- 1x carbon 1.5x30mm - strut anchor support
- 1x carbon 3x0.5x100mm - elevator reinforcement
- 2x "Z" bend (steel wire diam. 0.6mm)

## Seznam uhlíků:

prům. 0.8mm - 6x 50cm - viz rozpis

prům. 1mm - 2x 16cm - táhla křidélek  
4x 25cm - vzpěry křidel

prům. 1.5mm - 2x 1.5cm - osa koleček  
1x 3cm - ukotvení spojky vzpěr v trupu  
2x 20cm - podvozkové nohy

3 x 0.5mm - 1x 10cm - výztuha VOP  
1x 66cm - zesílení náběžné hrany

## Rozložení uhlíků prům. 0.8mm

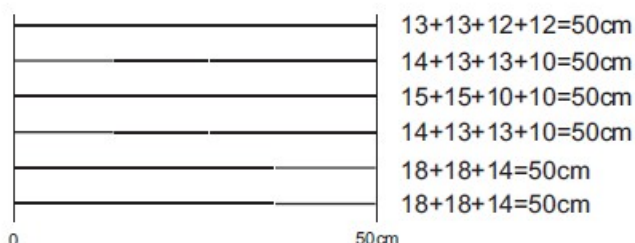

## Délky diagonálních výztuh trupu (L+P):

1. 12cm
2. 13cm
3. 13cm
4. 13cm
5. 15cm (trup-VOP)
6. 18cm (VOP-trup)
7. 18cm (VOP-SOP horní)

## Brzdíčky na křídle (P+L):

- vnitřní: 2x 14cm  
vnější: 2x 10cm

## Rámeček s drobnými díly:

1. motorová přepážka
2. páky křidélek
3. páky vop a sop
4. spojka vzpěr a diagonální výztuže trupu
5. páka serva křidélek
6. zesílení podvozku v trupu
7. úchyt -noha podvozku-hřidel kolečka
8. držák "bačkúrek"

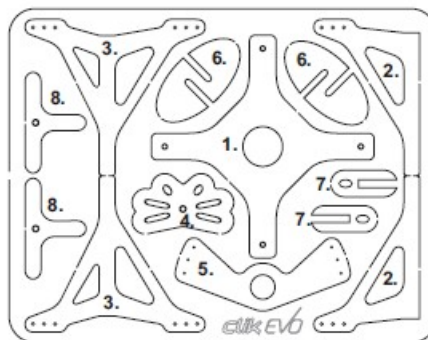

## V sáčku najdete:

- 2x kolečko podvozku
- 2.5m kevlarové nitě na náhon vop a sop
- 4x plast. šroub M2 pro úchyt a napínání kevlar. nitě
- 1x překližkový rámeček s díly
- 2x "blimp" pro uchycení táhla do páky křidélek (díl č.2)
- 2x quicklock pro zajištění "blimpu"
- 2x uhlík 1.5x15mm - osa koleček podvozku
- 1x uhlík 1.5x30mm - ukotvení spojky vzpěr v trupu
- 1x uhlík 3x0.5x100mm - výztuha vop
- 2x "Z" koncovka (ocel 0.6mm) pro uchycení táhla do páky serva (díl č.5)

Diagram 1



Diagram 2

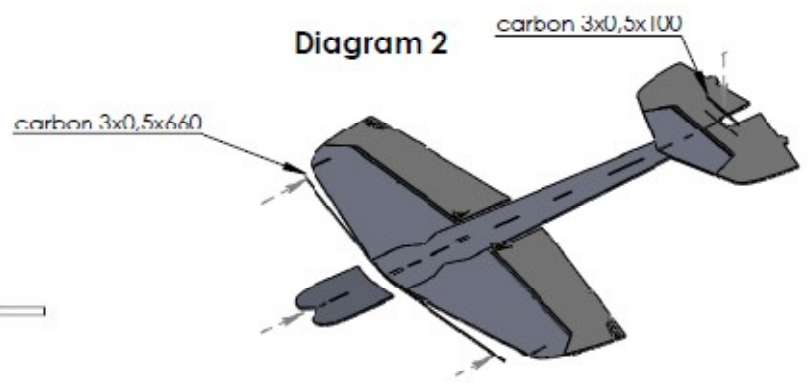

Diagram 3

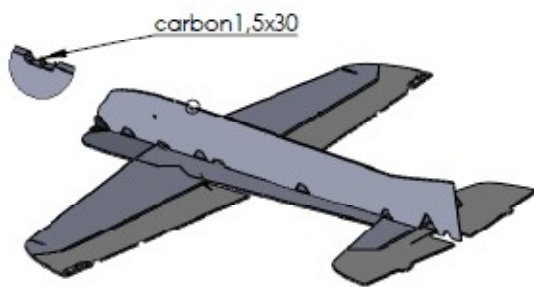

Diagram 4

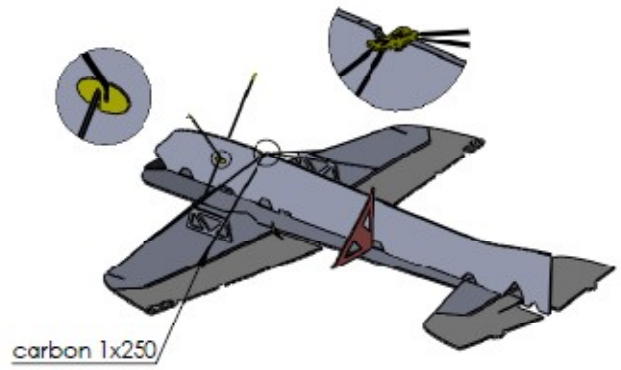

Diagram 5

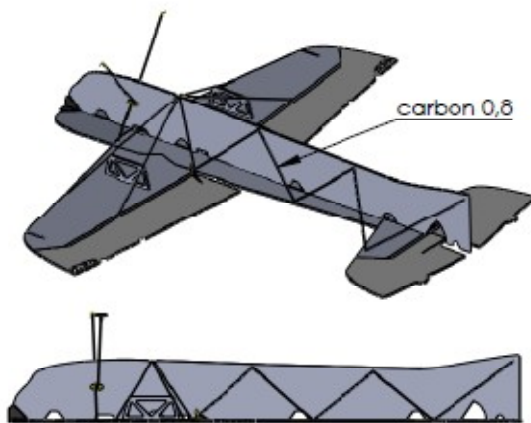

Diagram 6



Diagram 6

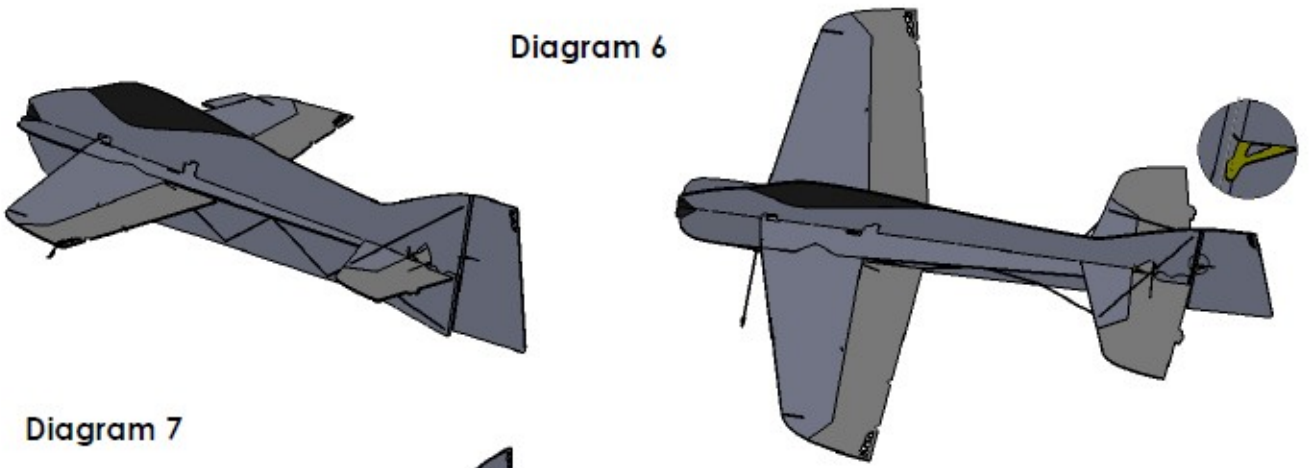

Diagram 7

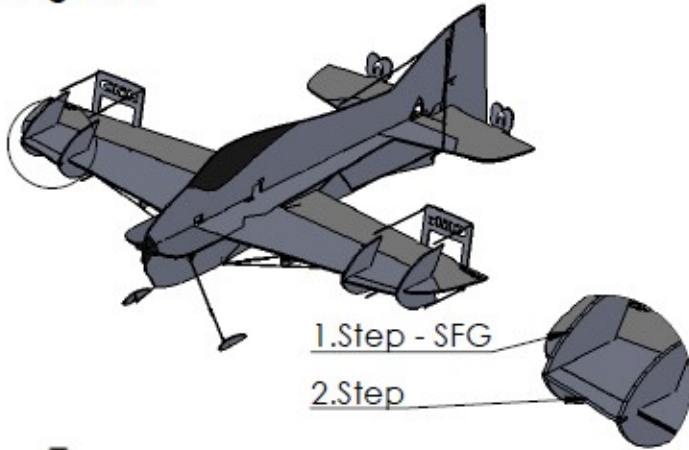

Diagram 8

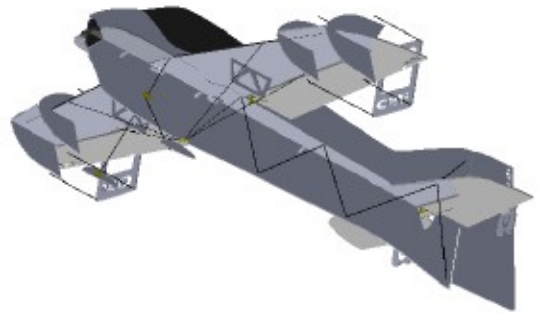
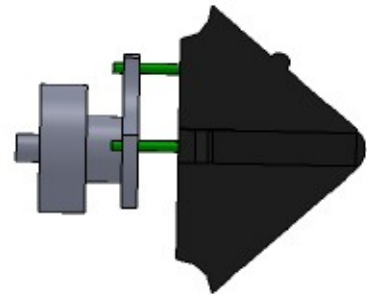

Diagram 9

